



**6° TMO 2019
ARCEGNO**

**C.O. UTOE BELLINZONA
DOMENICA 19 MAGGIO 2019**

Organizzazione	C.O. UTOE Bellinzona		
Tipo di gara	Individuale, distanza normale		
Capo Gara /Informazioni	Franco Ghiggia, franco.ghiggia@fctsa.ch 079 685 69 22		
Tracciatore/Controllore	Nicola Bomio-Pacciorini / Fabio Gaspari		
Cartina	Arcegno, 1:10'000, equidistanza 5 m, rilievi marzo 2019 D60, H60 e H70 corrono con cartina in scala 1:7'500 Formato cartina A3 per H60, per tutti gli altri A4.		
Categorie	HAL/AM/AK/B/40/50/60/70/18/16/14/12/10 DAL/AK/B/40/50/60/18/16/14/12/10 + OK		
Tassa d'iscrizione	1998 e più anziani	CHF	16.-
	1999-2002	CHF	11.-
	2003 e più giovani, HB, DB, OPEN (OK)	CHF	9.-
	Noleggio SI-Card	CHF	2.-
	Cartina supplementare	CHF	3.-
	Supplemento iscrizioni sul posto e mutazioni	CHF	5.-
Centro Gara	Losone presso le Scuole Elementari in via Saleggi/via Papogna. Segnalato dalla rotonda di Via Locarno/Via Vigizzi/Via Patrizi Disponibili WC, docce limitate, ampia tettoia, in caso di brutto tempo portare tende di società.		
Posteggi	Segnalati dalla rotonda all'entrata di Losone Furgoni in via Primore (3' al passo dal CG) Automobili in via dei Pioppi (5/10' al passo dal CG) Seguire le indicazioni dei pattugliatori		
Iscrizioni sul posto	Dalle 09.30 alle 10.30 presso il centro gara, posti limitati.		
Percorsi	Partenza classica (non svedese). Percorsi stampati per tutti. Alcuni percorsi presentano incroci, prestare la massima attenzione all'ordine dei punti! Descrizione dei punti a disposizione alla partenza (munirsi di porta-descrizione), stampata per tutti sulla cartina.		
Prime partenze	Ore 11.00, chiamata 4 minuti prima.		
CG-Partenza	Circa 40' al passo (2.5 km con 100 m di salita.) Per categorie HD10/D60/H70 + OK con bambini fino ai 10 anni previsto parziale trasporto con furgone (10 minuti furgone + 20 minuti a piedi).		
Arrivo	Sono previsti 2 arrivi. La cartina di gara non viene ritirata e non va mostrata a chi deve ancora partire, si raccomanda il fair play, pena la squalifica di entrambi i concorrenti.		

Con il sostegno di



BANCA DELLO STATO DEL CANTONE TICINO

Arrivo-Centro gara	Circa 15-20 minuti.
Lettura badge	Al Centro Gara.
Servizio Sanitario	Al Centro Gara.
Sicurezza	Prestare particolare attenzione al traffico, per alcune categorie è previsto l'attraversamento della strada cantonale (Arrivo 1).
Asilo nido	Al centro gara (vengono presi a carico bambini con età non inferiore ai 3 anni)
Troll	Al centro gara, dalle 11.45 alle 13.45
Premiazione	Al più presto, prevista per le ore 14.45- 15.00 al centro gara
Ristoro/Buvette	Fornitissima presso il centro gara, organizzata dalla SELE all'insegna dell'ecologia, si invita a voler portare da casa il proprio bicchiere
Particolarità	Trasporto vestiti organizzato solo in caso di brutto tempo.
Liste partenza/classifiche	pubblicate sul sito SOLV (www.solv.ch)

Schema Centro Gara – Partenza - Arrivi

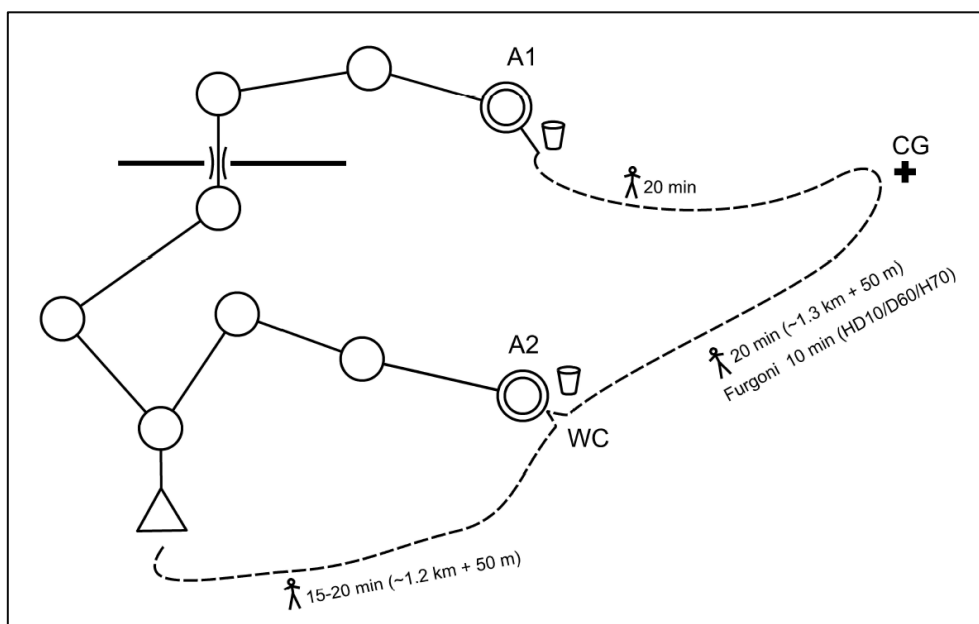

Con il sostegno di



BANCA DELLO STATO DEL CANTONE TICINO

Lunghezze percorsi:

Categoria	Lunghezza [km]	Dislivello [m]	Punti	Arrivo	Categoria	Lunghezza [km]	Dislivello [m]	Punti	Arrivo
D10	1.80	60	8	2	H10	1.85	60	8	2
D12	2.70	115	11	2	H12	2.90	130	11	2
D14	2.60	130	11	2	H14	3.40	185	13	1
D16	3.00	195	11	2	H16	4.60	220	14	1
D18	3.80	245	16	1	H18	4.80	290	16	1
DAL	4.80	275	17	1	HAL	5.70	385	19	1
					HAM	4.55	290	15	1
DAK	2.75	170	11	2	HAK	3.10	155	11	2
DB	2.25	110	9	2	HB	2.55	130	11	2
D40	4.10	225	16	1	H40	4.90	315	17	1
D50	2.85	130	10	2	H50	4.40	280	15	1
D60	2.10	125	9	2	H60	3.50	230	15	1
					H70	2.40	110	11	2
OK	2.45	115	11	2					

Buona Gara a Tutti!

Panetteria Pasticceria Pellanda
Tea Room Centvai



**Comune
di Losone**

Con il sostegno di



BANCA DELLO STATO DEL CANTONE TICINO